



Los protectores de pared, pasamanos y anti golpes de la línea VINYLSHOCK® son pioneros en el mercado brasileño. Son protectores fuertes, con diseño innovador, en varios modelos y bellos colores. Ofrecen solución práctica, versátil, que valora todos los ambientes.

Los protectores VINYLSHOCK® son ideales para proteger paredes, cantos, escaleras, pasillos y otras superficies, conservando la belleza y evitando costos de mantenimiento.

*VINYLSHOCK® Line wall guards and handrails are pioneers in the Brazilian market.*

*These protectors are resistant, with innovative design, in various models and beautiful colors. They offer a practical and versatile solution and valorize all types of surroundings.*

*VINYLSHOCK® protectors are ideal for protecting walls, corners, stairways, aisles, and other surfaces, conserving beauty and avoiding maintenance costs.*



### Aplicaciones/Applications

Los sistemas protector de pared y pasamanos/ antigolpes pueden ser instalados en paredes de mampostería, bloques en concreto, paneles pre-moldeados, madera y estructuras de acero.

Para instalar los protectores en construcciones tipo Dry Wall, consulte el fabricante o instalador de estos sistemas, pues existe la necesidad de un refuerzo interno para su adecuada fijación.

*The Handrail/Guardrail protection systems can be installed on brick walls, cement blocks, pre-fabricated panels, wood, and steel structures.*

*Consult the manufacturer or assembler, as it may be necessary to install internal reinforcements for adequate fixation for installing the system on Dry Wall type surfaces.*

### Calidad probada y comprobada

#### Tested and approved quality

Los protectores de pared VINYLSHOCK® son productos de avanzada tecnología y pasaron por rigurosas pruebas de calidad, control dimensional y resistencia a impactos.

*The VINYLSHOCK® wall guards are technologically advanced products that undergo strict quality, dimensional control, and impact resistance tests.*

### Prueba de Impacto

Caída libre de un dispositivo con 3kg de masa, de la altura de 1,50m. Atienden a los requisitos de las normas:

#### ASTM:

**G-21** - Resistencia a hongos y bacterias.

**D-256** - Resistencia a impactos.

### Impact Test

*The impact test is performed by a free fall of a 3kg mass device from a height of 1.5 meters. The products comply with the following standard requisites:*

#### ASTM:

**G-21** - Fungi and bacteria resistant.

**D-256** - Resistance to impacts.

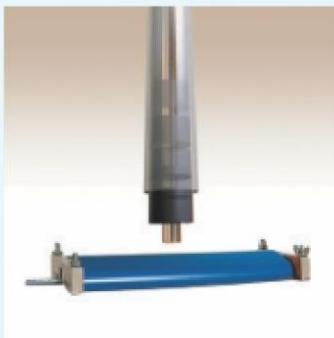

(\*) Además de la resistencia al impacto, el Pasamanos/Anti Golpes Tec 026 y Tec 026N son dimensionados para resistir a esfuerzos mínimos verticales y horizontales estáticos de 900 Newtons, conforme preconiza la NBR 9077 de la ABNT.

(\*) Besides resistance to impact, the TEC 026 and Tec 026N Handrail/Guardrail Protectors are designed to withstand minimum static vertical and horizontal static forces of 900 Newtons, in compliance with the NBR 9077 of ABNT Standard.



## Protector de Pared y Pasamanos / Anti Golpes Wall Protector/ Handrail

TEC 026 N

Nuevo diseño con dos líneas en bajo relieve que proporciona elegancia al Protector de Pared y Pasamanos / Anti Golpes. El nuevo sistema de fijación simplifica la instalación. Tiene un refuerzo interno de acero que garantiza más resistencia. Para la instalación en paredes de cartón yeso la fijación deberá hacerse en el montante metálico de la pared.

Permite utilizar luz LED internamente (opcional) para identificación en ambientes con iluminación reducida. (Corredores de hospital en horario nocturno, teatros, salas de cine, etc.)

*New model with two lines in low relief that provides elegance to the Wall Protector/ Handrail.*

*The new fixing system simplifies the installation. It has an internal steel reinforcement that guarantees more resistance. For installation in plasterboard walls the fixation must be done on the wall metal structure.*

*It allows using LED light internally (optional) for identification in environments with reduced lighting. (Hospital corridors at night, theaters, movie theaters, etc.)*

**LANZAMIENTO**

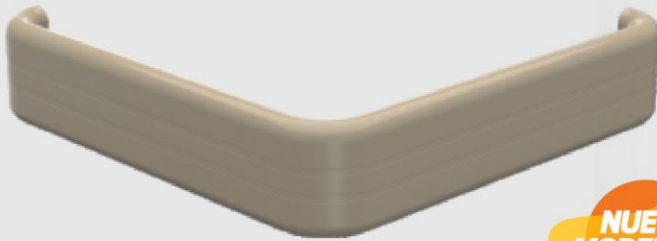
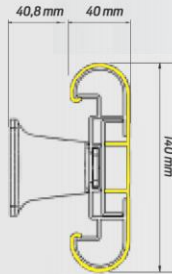

Largo/Length: 4 m

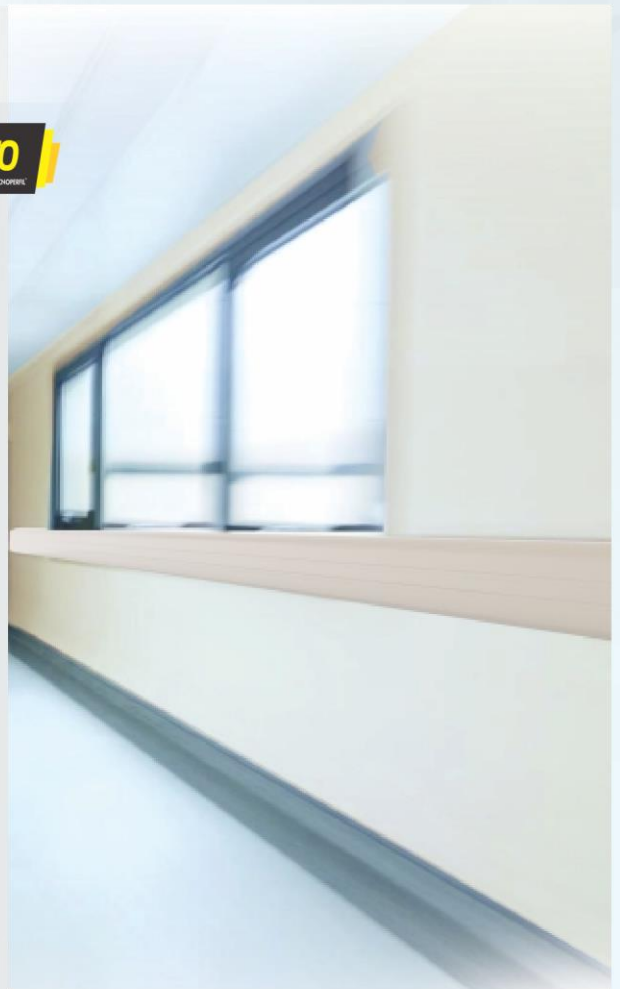

## Protector de Pared y Pasamanos / Anti Golpes Wall Protector/ Handrail

TEC 026

Este pasamanos posee un refuerzo interno de acero galvanizado y es fijado en la pared con soportes de aluminio, dejándolo apartado de la misma.

*This handrail has an internal reinforcement made of galvanized iron which is fixed on the wall with aluminum holder, which makes it about from the wall.*

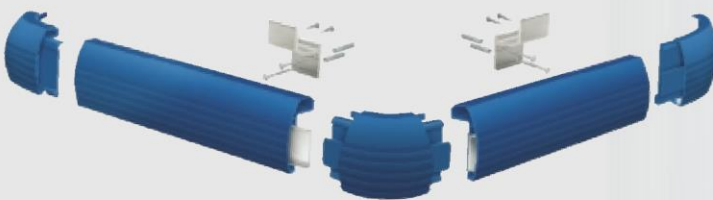
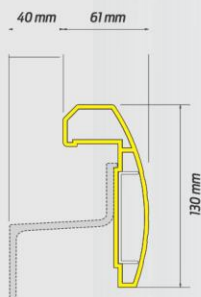

Largo/Length: 4 m



## Protector de Pared / Anti Golpes Wall Protector

TEC 200 N

LANZAMIENTO

Nuevo diseño con dos líneas en bajo relieve que proporciona elegancia y armoniza con otros lanzamientos de diseño semejante. Puede ser usado en puertas, corredores, salas de aula, hoteles y apartamentos de hospitales. El ancho de 200 mm es adecuado para una amplia protección en ambientes donde el tránsito de camillas es constante y los golpes frecuentes.

*New model with two lines in low relief that provides elegance and combines with others models of similar design. It can be used in doors, corridors, classroom, hotels, hospitals rooms, etc. It is 200 mm, which is perfect to protect thoroughly places where the transit of stretchers is continuous and commons blows.*



Largo/Length: 4 m



## Protector de Pared / Anti Golpes Wall Protector

TEC 1200 N

LANZAMIENTO

Nuevo diseño con dos líneas en bajo relieve que proporciona elegancia y armoniza con otros lanzamientos de diseño semejante. El ancho de 127 mm es adecuado para usarlo en puertas, corredores, hoteles, aulas de clase, apartamentos de hospitales, etc.

*New model with two lines in low relief that provides elegance and combines with others models of similar design. It is 127 mm, which is perfect to use in doors, corridors, classroom, hotels, hospitals rooms, etc.*



Largo/Length: 4 m



## Protector de Pared / Anti Golpes Wall Protector

TEC 200

El protector de pared Tec 200 es ideal para quién tiene poco espacio pero necesita de protección. Puede ser usado en: puertas, pasillos, salas de clase, dormitorios de hospitales. El ancho de 200 mm es adecuado para una protección más amplia en los ambientes donde el tránsito de camillas es constante y los golpes frecuentes.

*Tec 200 wall protector is perfect to be used in small places that need protection. It can be used in doors, aisless, classroom, hospital rooms, etc. It is 200 mm wide, wich is perfect to places where the stretchers traffic is continuous.*

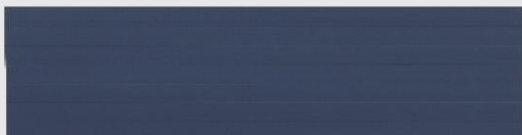

Largo/Length: 4 m

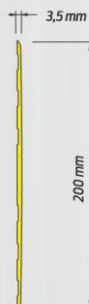

## Protector de Pared / Anti Golpes Wall Protector

TEC 198 N

Nuevo diseño con dos líneas en bajo relieve que proporciona elegancia y fácil limpieza. Tiene una base en PVC que es fijada a la pared con tornillos, se presiona el perfil protector contra la misma hasta hacer "clic", indicando que se encuentra en la posición correcta.

Con 200 mm de ancho la protección es mayor, garantizando así la duración del revestimiento y de la pared.

*New model with two lines in low relief, that provides elegance and easy cleaning. It has PVC base which is fixed on the wall with screws and the protecting profile is pressed against the base until a "click" places it in the correct position. It is 200 mm wide to guarantee the covering and walls durability.*

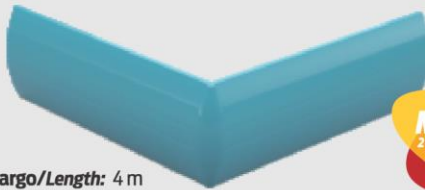

Largo/Length: 4 m



LANZAMIENTO

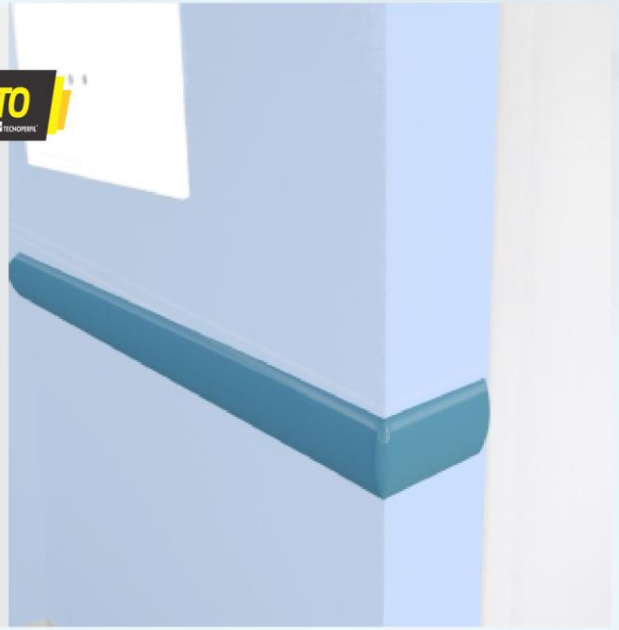
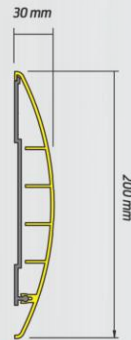

## Protector de Pared / Anti Golpes Wall Protector

TEC 1198 N

Nuevo diseño con dos líneas en bajo relieve que proporciona elegancia y fácil limpieza. Tiene un ancho de 127 mm para proteger las paredes de impactos de camillas, sillas y sillas de ruedas. Tiene una base en PVC que es fijada en la pared con tornillos, se presiona el perfil protector contra la misma hasta hacer "clic", indicando que se encuentra en la posición correcta.

*New model with two lines in low relief, that provides elegance and easy cleaning. It is 127 mm to protect the walls of impacts of stretchers, chairs, wheelchairs, etc. It has PVC base which is fixed on the wall with screws and the protecting profile is pressed against the base until a "click" places it in the correct position.*



Largo/Length: 4 m



LANZAMIENTO



## Protector de Pared / Anti Golpes Wall Protector

TEC 198

Posee una base en PVC la cual es fijada en la pared con tornillos y el perfil protector es presionado contra la base, hasta que un "click" lo posiciona en la forma correcta. Con el ancho de 200 mm la protección es mayor, garantizando la durabilidad del revestimiento y de la pared.

*It has PVC base which is fixed on the wall with screws and the protecting profile is pressed against the base until a "click" places it in the correct position. It is 200 mm wide to guarantee the covering and walls durability.*



Largo/Length: 4 m

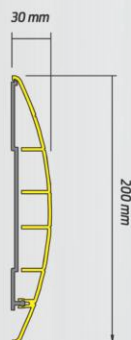

# Protector de Pared / Anti Golpes

## Wall Protector Set

TEC 267

Ideal para proteger paredes contra impactos en aulas, cuartos, oficinas, hoteles, etc. Fácil instalación. El protector debe ser fijado directamente en la pared con tornillos y bujes en el interior de la canaleta, la cual se cerrará posteriormente con el perfil tapa canal.

This is ideal for protecting walls against impacts in classrooms, rooms, offices, hotels. Easy to install. The protector must be fixed directly to the wall using screws and bushings inside the channel profile, which afterwards closes the channel profile cover.

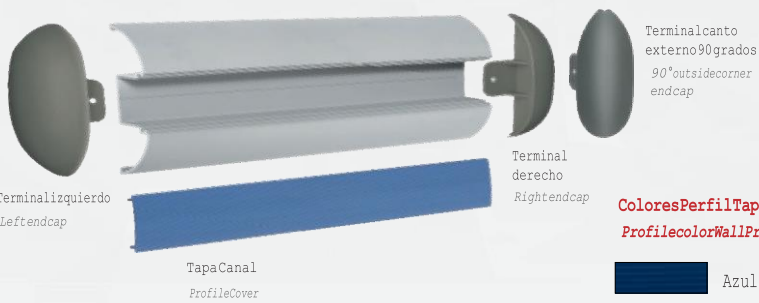
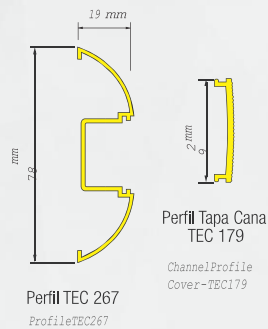

Colores Perfil Tapa Canal-TEC 179  
Profile color Wall Protector end Cap:

- Azul/
- Blanco/
- Gris/

Largo/Length: 4 m

Rojo/

## Protector de Pared Flexible Flexible Wall Protector

TEC913

Las fajas de protección flexibles están destinadas a la señalización y protección de columnas, paredes de garajes, estacionamientos, escuelas, etc.

La aplicación puede ser hecha con cintas de doble cara o adhesivo de contacto.





Flexible wall protector strips are appropriate for signalization and protecting columns, garage walls, parking garages, schools.

They can be fixed using double-sided tape or contact glue.

Ancho/Width	Espesura/Thickness	Largo/Length
150 mm	2,2 mm	Roll de 25m 25m roll



### Referencia de Colores / Colors References

	Amarillo / Yellow 301
	Blanco / White 107
	Beige / Beige 711
	Negro / Black 905

## Protector de Pared / Anti Golpes

### Wall Protector

TEC 093

Posee una base en PVC la cual es fijada en la pared con tornillos y el perfil protector es presionado contra la base, hasta que un "click" lo posiciona en la forma correcta.

*It has a PVC base which is fixed on the wall with screws and the protecting profile is pressed against the base until a "click" places it in the correct position.*

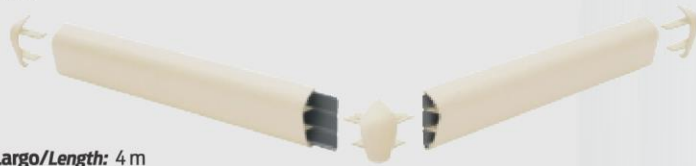
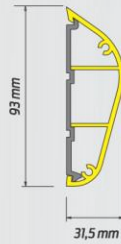

Largo/Length: 4 m



## Protector de Pared / Anti Golpes

### Wall Protector

TEC 054

Posee una base en PVC la cual es fijada en la pared con tornillos y el perfil protector es presionado contra la base, hasta que un "click" lo posiciona en la forma correcta.

*It has a PVC base which is fixed on the wall with screws and the protecting profile is pressed against the base until a "click" places it in the correct position.*

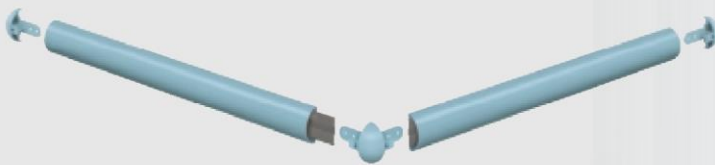
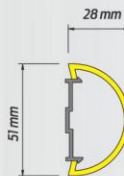

## Protector de Pared / Anti Golpes

### Wall Protector

TEC 127

Posee una base en PVC la cual es fijada en la pared con tornillos y el perfil protector es presionado contra la base, hasta que un "click" lo posiciona en la forma correcta.

*It has a PVC base which is fixed on the wall with screws and the protecting profile is pressed against the base until a "click" places it in the correct position.*



Largo/Length: 4 m



## Tabla de Colores Protectores de Pared/ Wall Protector Color Chart

Este producto es fabricado con resinas vírgenes y materiales de alta calidad. Además, como la percepción de colores varía de ambiente a ambiente, pueden ocurrir ligeras diferencias de colores entre productos extrudados (perfiles) e inyectados (curvas/ terminales).

*This product is manufactured from virgin resins and high quality materials. However, as color perception varies from room to room, small color differences can occur among extruded products (profiles) and injected products (corners/terminals).*

	Azul Claro/Light Blue 467		Beige/Beige 778		Marfil/Ivory 303
	Azul Medio/Medium Blue 409		Blanco/White 103		Verde/Green 288
	Azul Oscuro/Dark Blue 411		Gris/Gray 637		



[www.tecnoperfil.com.br](http://www.tecnoperfil.com.br)

**Tecnoperfil Plásticos Ltda.**  INDÚSTRIA BRASILEIRA

Rua Rui Barbosa, 210 | Costa e Silva | Distrito Industrial  
CEP 89219-520 | Joinville | Santa Catarina | Brasil  
Fone +55 47 3431.1200 | Fax +55 47 3473.7100

 +55 47 98405.3630

 [export.tecnoperfil](mailto:export.tecnoperfil)

 Tecnoperfil Plásticos - Brasil

 [exportacao@tecnoperfil.com.br](mailto:exportacao@tecnoperfil.com.br)